

BONUS DISPENSER

DESCRIZIONE PRODOTTO

Dispenser manuale per nastri da adesivi da imballo dotato di frizione per la regolazione della tensione del nastro, funzione taglio nastro ed impugnatura ergonomica.

PRODUCT DESCRIPTION

Manual dispenser for packaging tapes provided with friction for the regulation of the tape tension, tape cut function and ergonomic haft.

MATERIALI COSTITUENTI / <i>COSTITUENT MATERIALS</i>	PLASTICA E METALLO / <i>PLASTIC AND METAL</i>
LUNGHEZZA / <i>LENGHT</i>	245 mm
LARGHEZZA / <i>WIDTH</i>	130 mm
PROFONDITA' / <i>DEPTH</i>	65 mm
PESO / <i>WEIGHT</i>	430 g.
ALTEZZA NASTRO COMPATIBILE / <i>TAPE WIDTH COMPATIBLE</i>	Fino a 50 mm / <i>Up to 50 mm</i>
DIAMETRO NASTRO COMPATIBILE / <i>TAPE DIAMETER COMPATIBLE</i>	1,5 pollici / <i>1,5 inches</i>

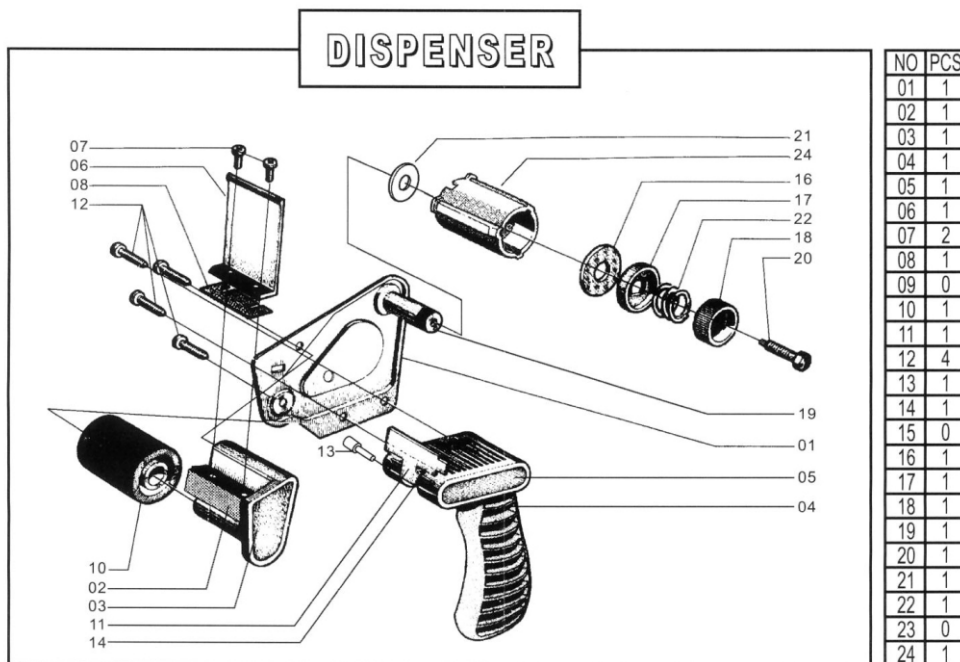

PEZZI DI RICAMBIO - SPARE PARTS LIST - LISTE DES PIECES DETACHEES - ERSATZTEILLISTE - LISTA DE REPUESTOS

Tutte le informazioni riportate in questo documento sono ricavate da prove effettuate nel nostro laboratorio. In nessun caso i nostri rappresentanti o noi stessi potremo essere considerati responsabili dei danni causati da un errato uso del prodotto. Raccomandiamo ai clienti di assicurarsi che il prodotto sia idoneo all'uso attraverso prove preliminari.

I metodi di prova sono disponibili a richiesta

Values, description and technical information given in this document are based on tests made in our laboratory. In no case our representatives or ourselves can be considered as responsible for any damage due to a wrong use or an inadaptation of the product. We recommend to any customer before use to ensure the product suits the job by doing preliminary tests.

Test methods will be made available on request.